

ESSENCE  
BIBI

treesse  
S P A

# Ghost System® spa

Nasconde la tecnologia,  
mette in luce il design

Ghost System nasce come funzione, ma si è evoluto fino a diventare il simbolo di una generazione di prodotti dedicati al benessere e all'arredamento.

HIDES TECHNOLOGY,  
EXALTS THE DESIGN

Ghost System was originally the name of a feature that has developed to become the symbol of a generation of well-being products and furnishings.

IL DISSIMULE LA TECHNOLOGIE  
ET MONTRE LE DESIGN

Ghost System naît comme une fonction, mais il a évolué, devenant le symbole d'une génération de produits dédiés au bien-être et à l'ameublement.

VERBIRGT DIE TECHNOLOGIE,  
HEBT JEDOCH DAS DESIGN HERVOR

Ghost System entstand als Funktion, entwickelte sich aber bis zu einem Symbol, das für eine Produktgeneration steht, die dem Wellness und der Einrichtung gewidmet ist.

НЕВИДИМАЯ ТЕХНОЛОГИЯ,  
ВЕЛИКОЛЕПНЫЙ ДИЗАЙН

"Ghost System" проектировалась как одна из функций, однако, со временем эта система стала символом целого поколения продукции, предназначенного для мебелировки и оснащения зон релаксации.

إخفاء التكنولوجيا وإلقاء  
الضوء على التصميم

كانت بداية نظام Ghost System على أنه أحد الوظائف، غير أنه تطور حتى أصبح رمزاً لمجموعة من منتجات الراحة والتأثير.

# Ghost System. L'idromassaggio invisibile

## MODELLO BREVETTATO

Finalmente realizzato l'idromassaggio davvero invisibile, che consente soluzioni di design di estrema pulizia, per vasche completamente libere da bocchette e getti esterni.

Ghost System, brevetto esclusivo della Treesse, deve il suo nome proprio all'invisibilità della componentistica, totalmente incorporata all'interno della vasca.

Il sistema è caratterizzato da una sottile fessura perimetrale interna che ospita una nutrita quantità di getti adeguatamente orientati.

### GHOST SYSTEM. INVISIBLE HYDROMASSAGE PATENTED MODEL

Finally, it's here: a truly invisible hydromassage system, for designs with absolutely clean lines and tubs completely free of external outlets and jets. The Ghost System, an exclusive Treesse patent, is named for the invisibility of its hydromassage system, completely built-in inside the tub. The system features a thin opening around the inside edges that houses a great number of properly oriented jets.

### GHOST SYSTEM. L'HYDROMASSAGE INVISIBLE MODÈLE BREVETÉ

Voici enfin une baignoire d'hydromassage vraiment invisible, qui permet d'obtenir des solutions de design très épurées, pour des baignoires exemptes de buses et de jets extérieurs. Ghost System, le brevet exclusif de Treesse, doit justement son nom au fait que les composants sont invisibles, car ils sont entièrement encastrés à l'intérieur de la baignoire. Le système est caractérisé par une mince fissure sur le pourtour intérieur qui abrite un grand nombre de jets correctement orientés.

### GHOST SYSTEM. DIE UNSICHTBARE HYDROMASSAGE PATENTIERTES MODELL

Endlich ist es da, das völlig unsichtbare Hydromassage-System, das ein extrem sauberes Design ermöglicht, für Badewannen, in denen keine Öffnungen oder Aussendüsen stören. Natürlich verdankt das Ghost System, ein exklusives Patent von Treesse, seinen Namen der Unsichtbarkeit seiner Komponenten, die vollständig im Wannenninneren verschwinden. Das System besteht in einem schmalen Schlitz, rund um das Wannenninnere, in dem eine große Anzahl von speziell ausgerichteten Düsen untergebracht sind.

### GHOST SYSTEM. НЕВИДИМЫЙ ГИДРОМАССАЖ ЗАПАТЕНТОВАННАЯ МОДЕЛЬ

Невидимая система гидромассажа - это возможно! Необыкновенная стилистическая чистота дизайна и полное отсутствие внешних форсунок и отверстий для стока воды. Эксклюзивная запатентованная система Ghost System от компании "Treesse" обязана своим названием абсолютно невидимым гидромассажным узлам, встроенным в толщу ванны. Отличительная черта этой системы - углубление по периметру ванны, в котором скрывается большое количество специальным образом направленных форсунок.

### GHOST SYSTEM. نظام التدليك المائي الخفي موديل حاصل على براءة اختراع

وأخيراً تم تصنيع نظام التدليك المائي المخفي الذي يسمح بالحصول على حلول تصميمية تضمن النظافة التامة لأحواض خالية تماماً من الفتحات Ghost System والتدفقات الخارجية. إن هو نظام حاصل على براءة اختراع حصرياً لشركة Treesse ، وتعود تسميته هذه إلى حقيقة أن أجزاء النظام مخفية بالكامل ومدمجة في الحوض نفسه. يتميز النظام باحتوائه على شق رفيع حول المحيط الداخلي يحتوي على كمية كبيرة من التدفقات التي يتم توجيهها بطريقة مناسبة.

## HIDDEN ENERGY

I micro getti dell'idromassaggio sono nascosti lungo la sottile fessura perimetrale, che caratterizza l'innovativo design della vasca.

The micro jets of the hydromassage system are concealed along the thin inside edge, the distinguishing feature of the tub's innovative design.

Les micro jets de la baignoire d'hydromassage sont dissimulés le long de la mince fissure du pourtour, qui caractérise le design original de la baignoire.

Die Mikrodüsen des Hydromassage-Systems sind in dem schmalen Schlitz im Wannenninneren versteckt, durch den das innovative Design der Wanne ermöglicht wird.

Гидромассажные МИКРО-форсунки спрятаны в тонком углублении, расположенном по периметру ванны и являющемся инновативным элементом ее дизайна.

إن التدفقات الصغيرة للتدليك المائي، هي مخفية على طول الشق المحيطي الرفيع الذي ينفرد به تصميم هذا الحوض.

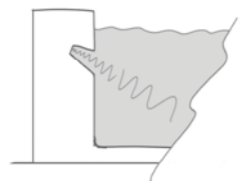

## INVISIBLE DRAIN

L'innovazione si esprime nella componentistica tecnica totalmente incorporata in una fessura della vasca, compreso il meccanismo di troppo pieno sifonato.

Its innovation is seen in the tub's technical hardware completely built into a gap space, including the siphon overflow.

L'innovation s'exprime dans les composants techniques qui sont entièrement encastrés dans une fente de la baignoire, y compris le mécanisme de trop-plein par siphon.

Das völlig neue Konzept ermöglicht eine vollständige Unterbringung der technischen Komponenten, einschließlich des Überlaufsiphons, in einem Spalt innerhalb der Wanne.

Еще одна инновация - полностью встроенные технические узлы, в том числе сифонная система перелива, скрытые в углублении ванны.

يتوضح الابداع من خلال الأجزاء التقنية المدمجة بالكامل في شق في الحوض، ويشمل هذا الامتلاء الزائد المزودة بأنبوب ماص.

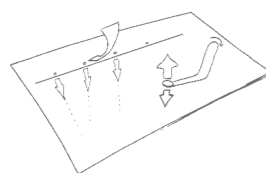

## WATER WAVES

Il benefico effetto dell'idromassaggio piacevolmente potenziato attraverso l'immissione di aria.

Air bolsters the healthful benefits of the hydromassage to pleasant effect.

L'effet bénéfique de l'hydromassage est agréablement accru grâce à l'introduction d'air.

Die wohltuende Wirkung der Hydromassage wird durch die Zufuhr von Luft auf das angenehmste verstärkt.

Благоприятное воздействие гидромассажа усилено системой вброса воздуха.

تزداد فوائد التدليك المائي بفضل تدفق الهواء المدفوع الذي يعمل على تعزيز التدليك المائي بشكل لطيف ومريح.

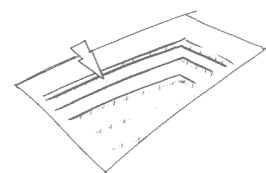

## ALL AROUND

Il benessere del bagno diventa avvolgente ed uniforme, attraverso l'energia dell'idromassaggio e l'equilibrio della cromoterapia, distribuiti lungo tutto il perimetro della vasca.

The pleasure of the bath envelops and embraces from every side, with the energy of the hydromassage and the balance of colour therapy distributed along the bathtub's entire edge.

Le bien-être du bain devient enveloppant et uniforme, grâce à l'énergie de l'hydromassage et à l'équilibre de la chromothérapie, distribués tout le long du pourtour de la baignoire.

Dank der Energie der Hydromassage und der Gleichmäßigkeit der Farblichttherapie, die sich rund um das Wannennere gleichmäßig ausbreitet, wird das Bad zu einem einhüllenden Wohlfühlerlebnis.

Благотворное влияние усиливается благодаря устройствам энергичного гидромассажа и хромотерапии, расположенным вдоль всего периметра ванны.

بهذا الشكل يتحول الاستحمام إلى فوائد كبيرة تلف الجسم وتحضنه من خلال طاقة التدليك المائي والتوازن الذي يوفره العلاج بالألوان على طول محيط الحوض.

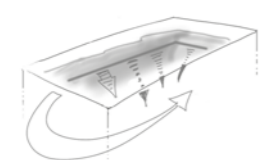

## CROMOTERAPIA. TUTTI I COLORI DEL BENESSERE

Anche l'illuminazione a led multicolore è nascosta all'interno. Il risultato è una lama di luce che movimenta "magicamente" l'idromassaggio nella vasca. Tutto l'hardware è invisibile, non ci sono rubinetti e il troppo pieno sifonico evita le antiestetiche forature sulla superficie interna della vasca.

## COLOUR THERAPY. ALL THE COLOURS OF WELL-BEING

The led lighting system is also hidden inside. This creates a blade of light that "magically" animates the hydromassage inside the tub. All the hardware is concealed. There are no faucets and the siphon overflow makes no ugly holes on the tub's inner surface.

## CHROMOTHÉRAPIE. TOUTES LES COULEURS DU BIEN-ÊTRE

L'éclairage par del multicolore est lui aussi dissimulé à l'intérieur. Une lame de lumière anime par magie l'hydromassage dans la baignoire. Les composants sont parfaitement invisibles: pas de robinet et le trop-plein par siphon permet d'éviter les vilains trous sur la surface interne de la baignoire.

## FARBLICHTTHERAPIE. ALLE FARBEN DES WOHLBEFINDENS

Auch die Beleuchtung mit farbigen LEDs ist im Inneren versteckt. Das Ergebnis ist eine Art Lichtschneide, die "wie durch Zauber" die Hydromassage in der Wanne bewegt. Alle Hardware-Komponenten sind unsichtbar; es gibt keine Wasserhähne, und dank des Überlaufsiphons werden die unschönen Öffnungen im Wannenninneren vermieden.

## ХРОМОТЕРАПИЯ. ВСЕ ЦВЕТА УДОВОЛЬСТВИЯ

Система разноцветного светодиодного освещения также расположена внутри ванны. Это позволяет создать эффект магического движения света в толще воды. Все оборудование полностью скрыто от глаз, отсутствуют также краны, а сифонный перелив воды позволяет избежать мало эстетичных отверстий на поверхности ванны.

العلاج بالألوان كافة الألوان التي تبعث على الراحة

أما الإضاءة متعددة الألوان بمصابيح الليد فهي الأخرى تتميز بكونها مخفية، والنتيجة هي الحصول على شريط ضوئي يعمل على تحريك التدليك المائي في الحوض بطريقة خلابة و"سحرية". إن المكونات المادية "هاردوير" مخفية هي الأخرى، ولا توجد حنفيات، أما أداة الامتلاء الزائد المزودة بأنبوب ماص فليس فيها ثقوب غير جمالية على السطح الداخلي للحوض.

**ZEN**  
280 x 235 x H 85 CM



PAGE 14

**REST**  
240 x 195 X H 85 CM



PAGE 26

**MUSE**  
280 x 235 x H 98 CM



PAGE 34

**MAYA**  
260 x 205 x H 95 CM



PAGE 44

**SOLLEVATORE AUTOMATICO**



PAGE 68

**FUSION SPA 230**  
230 x 180 x H 67 CM



PAGE 54

**FUSION SPA 200**  
Ø 200 x H 67 CM



PAGE 60

**FUSION SPA 231**  
230 x 150 x H 67 CM



PAGE 58

**FUSION SPA 220**  
220 x 120 x H 67 CM



PAGE 62

ZEN GHOST SYSTEM SPA  
design MARC SADLER

ZEN  
280 x 235 x H 85 CM

GHOST SYSTEM SPA



ZEN  
280 x 235 x H 85 CM



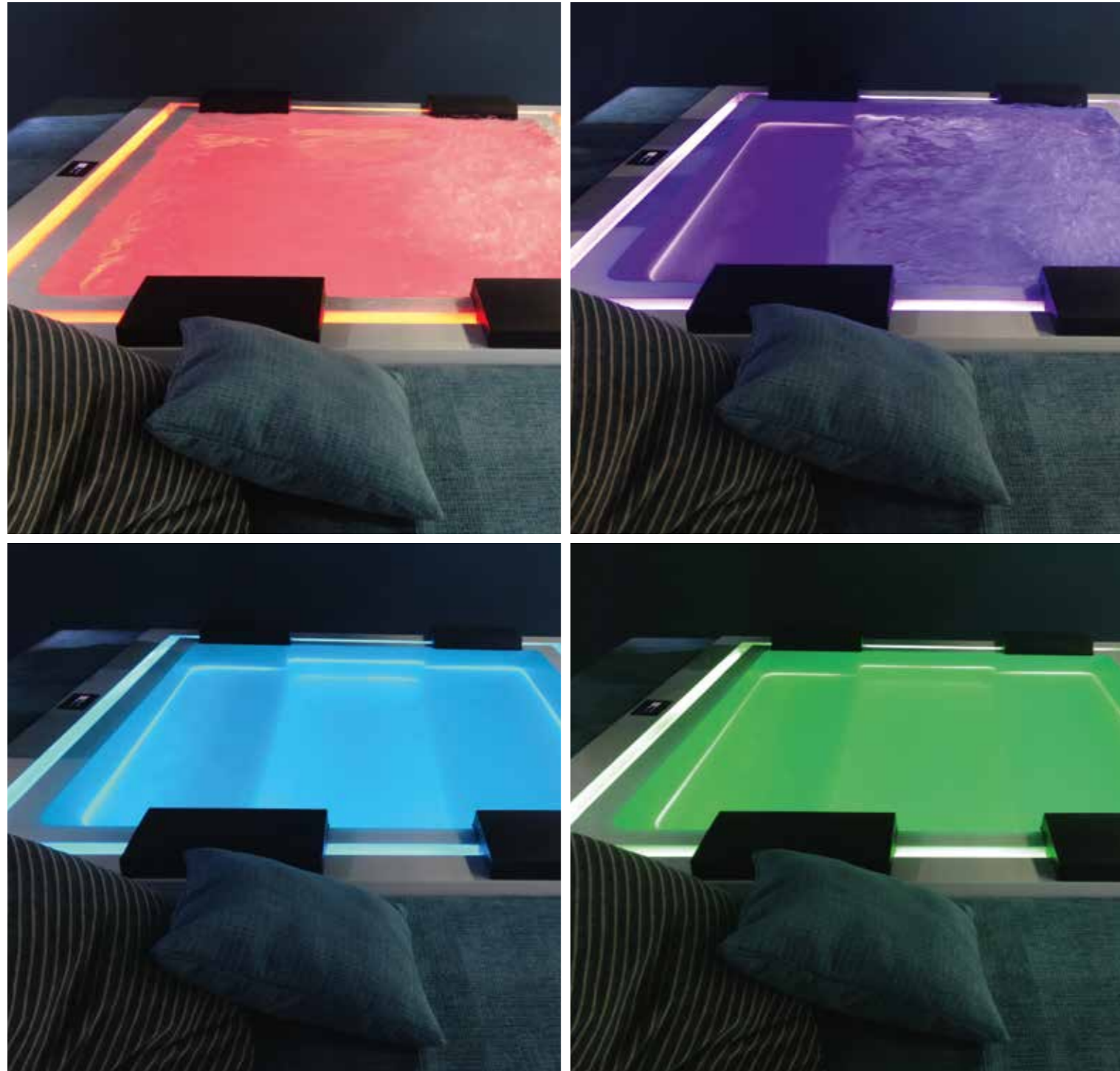

ZEN  
280 x 235 x H 85 CM

BIG BANG  
Ø 55 x H 55 CM





ZEN  
280 x 235 x H 85 CM





ESEMPIO DI PANNELLI EFFETTO LEGNO E IN CRYSTALTECH®  
 Example of wood effect and Crystaltech® panels  
 Exemple de panneaux effet bois et en Crystaltech®  
 Beispiele für paneele mit holzeffekt und aus Crystaltech®  
 Пример панелей "под дерево" и из Crystaltech®  
 نموذج للتكسية بألواح الخشب الصلب وبألواح Crystaltech®



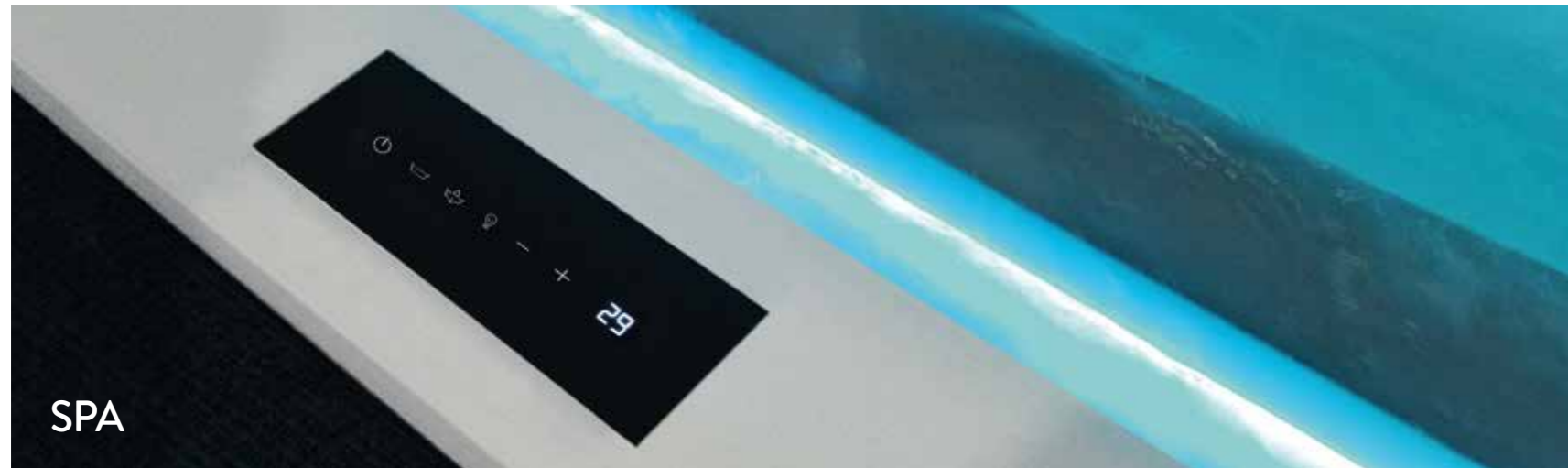

SPA



**ACCENSIONE**  
Power  
Allumage  
Einschalten  
Пуск  
إشعال

**IDROMASSAGGIO**  
Hydromassage  
Hydromassage  
Hydromassage  
Гидромассаж  
تدليك مائي

**CARICO/SCARICO ACQUA**  
Water filling/drainage  
Remplissage/évacuation eau  
Wassereinlauf/entleerung  
Забор/слив воды  
ملا / تفريغ المياه

**CROMOTERAPIA**  
Colour therapy  
Chromothérapie  
Farblichttherapie  
Хромотерапия  
علاج بالألوان

**REGOLAZIONE TEMPERATURA/FUNZIONI**  
Temperature adjustment/functions  
Réglage température/fonctions  
Temperatureinstellung/funktionen  
Регулировка температуры/функции  
تعديل الحرارة / الوظائف



PRO

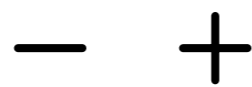

**IDROMASSAGGIO**  
Hydromassage  
Hydromassage  
Hydromassage  
Гидромассаж  
تدليك مائي

**8 JET SEDUTA**  
8 seat jets  
8 jets siège  
8-Düsen-Sitzfläche  
8 форсунок на сиденье  
مقعد بثمانية ثقافات مائية

**CARICO ACQUA**  
Water filling  
Remplissage eau  
Wassereinlauf  
Забор воды  
الملا بالمياه

**AIRPOOL**

**CROMOTERAPIA**  
Colour therapy  
Chromothérapie  
Farblichttherapie  
Хромотерапия  
علاج بالألوان

**REGOLAZIONE TEMPERATURA/FUNZIONI**  
Temperature adjustment/functions  
Réglage température/fonctions  
Temperatureinstellung/funktionen  
Регулировка температуры/функции  
تعديل الحرارة / الوظائف

24

**1**  
**POMPA RICIRCOLO**  
Recirculation pump  
Pompe de recirculation  
Umwälzpumpe  
Рециркуляционный насос  
مضخة إعادة التدوير

**2**  
**FILTRO SABBIA**  
Sand filter  
Filtre à sable  
Sandfilter  
Песочный фильтр  
مرشح رملي

**3**  
**RISCALDATORE**  
Heater  
Réchauffeur  
Heizelement  
Нагреватель  
أداة تسخين

**4**  
**OZONIZZATORE**  
Ozonator  
Ozoniseur  
Ozongerät  
Озонатор  
أداة توليد الأوزون

**5**  
**CENTRALINA**  
Control panel  
Centrale  
Steuerung  
Блок управления  
منظومة تحكم

**6**  
**LED PERIMETRALI**  
Leds along the edge  
Led périmétrales  
Umfangs-LEDs  
Светодиоды по периметру  
أضواء الليد على المحيط الخارجي

**7**  
**CARICO E SCARICO CON AUTODRENAGGIO**  
Filling and self-draining  
Remplissage et évacuation avec auto-drainage  
Einlauf und Ablauf mit Selbstentleerung  
Забор и слив воды с автодренажем  
تعبئة وتفريغ مع تصريف ذاتي

**8**  
**CUSCINI**  
Cushions  
Coussins  
Kissen  
Подушки  
وسائد

**9**  
**PANNELLI**  
Panels  
Panneaux  
Pannele  
Панели  
ألواح

**10**  
**IDROMASSAGGIO GHOST SYSTEM**  
Ghost System  
hydromassage  
Hydromassage  
Ghost System  
Hydromassage  
Ghost System  
Гидромассаж  
Ghost System  
تدليك مائي  
Ghost System

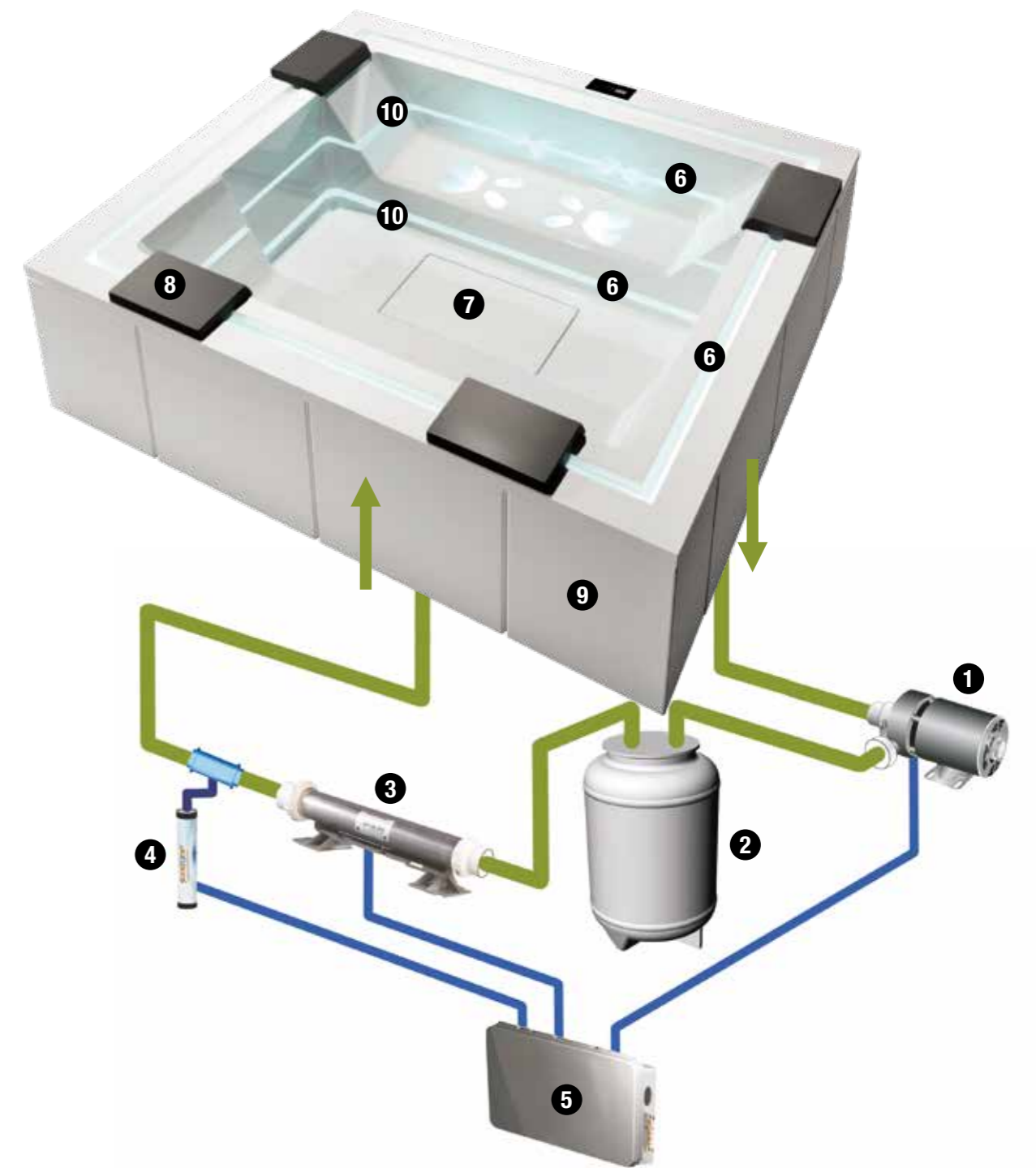

25

REST

GHOST SYSTEM SPA  
design MARC SADLER

REST  
240 x 195 x H 85 CM



GHOST SYSTEM SPA

26

27

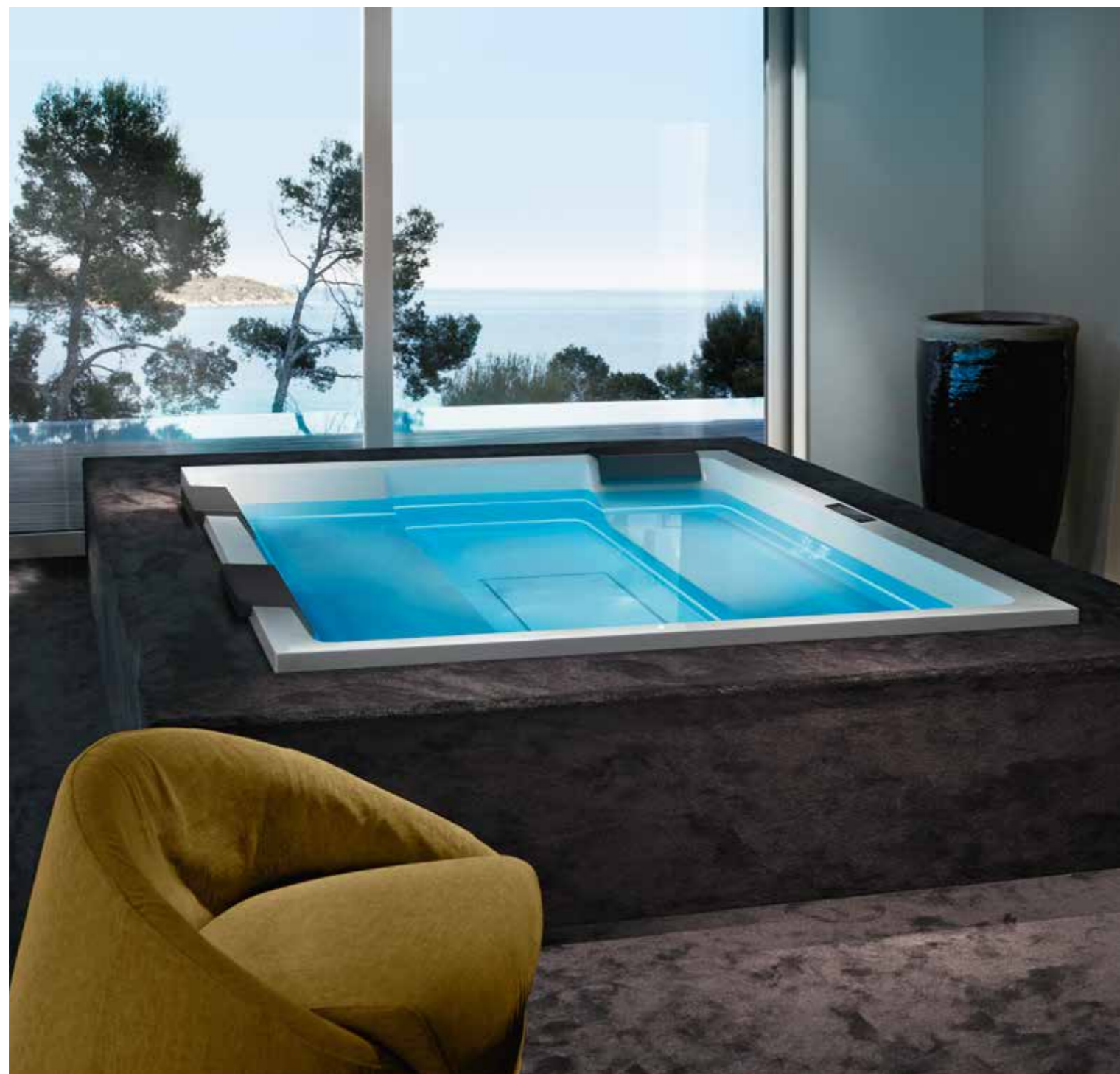

REST  
240x195xH 85 CM





ESEMPIO DI PANNELLI EFFETTO LEGNO E IN CRYSTALTECH®  
 Example of wood effect and Crystaltech® panels  
 Exemple de panneaux effet bois et en Crystaltech®  
 Beispiele für paneele mit holzeffekt und aus Crystaltech®  
 Пример панелей "под дерево" и из Crystaltech®  
 نموذج للتكسية بألواح الخشب الصلب وبألواح Crystaltech®





**ACCENSIONE**  
Power  
Allumage  
Einschalten  
Пуск  
إشعال



**IDROMASSAGGIO**  
Hydromassage  
Hydromassage  
Hydromassage  
Гидромассаж  
تدليك مائي



**CARICO/SCARICO ACQUA**  
Water filling/drainage  
Remplissage/évacuation eau  
Wassereinlauf/entleerung  
Забор/слив воды  
ملا / تفريغ المياه



**CROMOTERAPIA**  
Colour therapy  
Chromothérapie  
Farbliththerapie  
Хромотерапия  
علاج بالالوان



**REGOLAZIONE TEMPERATURA/FUNZIONI**  
Temperature adjustment/functions  
Réglage température/fonctions  
Temperatureinstellung/funktionen  
Регулировка температуры/функции  
تعديل الحرارة / الوظائف

**1**  
**POMPA RICIRCOLO**  
Recirculation pump  
Pompe de recirculation  
Umwälzpumpe  
Рециркуляционный насос  
مضخة إعادة التدوير

**2**  
**FILTRO SABBIA**  
Sand filter  
Filtre à sable  
Sandfilter  
Песочный фильтр  
مرشح رملي

**3**  
**RISCALDATORE**  
Heater  
Réchauffeur  
Heizelement  
Нагреватель  
أداة تسخين

**4**  
**OZONIZZATORE**  
Ozonator  
Ozoniseur  
Ozongerät  
Озонатор  
أداة توليد الأوزون

**5**  
**CENTRALINA**  
Control panel  
Centrale  
Steuerung  
Блок управления  
منظومة تحكم

**6**  
**LED PERIMETRALI**  
Leds along the edge  
Led périmétrales  
Umfangs-LEDs  
Светодиоды по периметру  
أضواء الليد على المحيط الخارجي

**7**  
**CARICO E SCARICO CON AUTODRENAGGIO**  
Filling and self-draining  
Remplissage et évacuation avec auto-drainage  
Einlauf und Ablauf mit Selbstentleerung  
Забор и слив воды с автодренажем  
تعبئة وتفريغ مع تصريف ذاتي

**8**  
**CUSCINI**  
Cushions  
Coussins  
Kissen  
Подушки  
وسائد

**9**  
**PANNELLI**  
Panels  
Panneaux  
Pannele  
Панели  
ألواح

**10**  
**IDROMASSAGGIO GHOST SYSTEM**  
Ghost System  
Hydromassage  
Hydromassage  
Hydromassage  
Ghost System  
Гидромассаж  
Ghost System  
تدليك مائي  
Ghost System

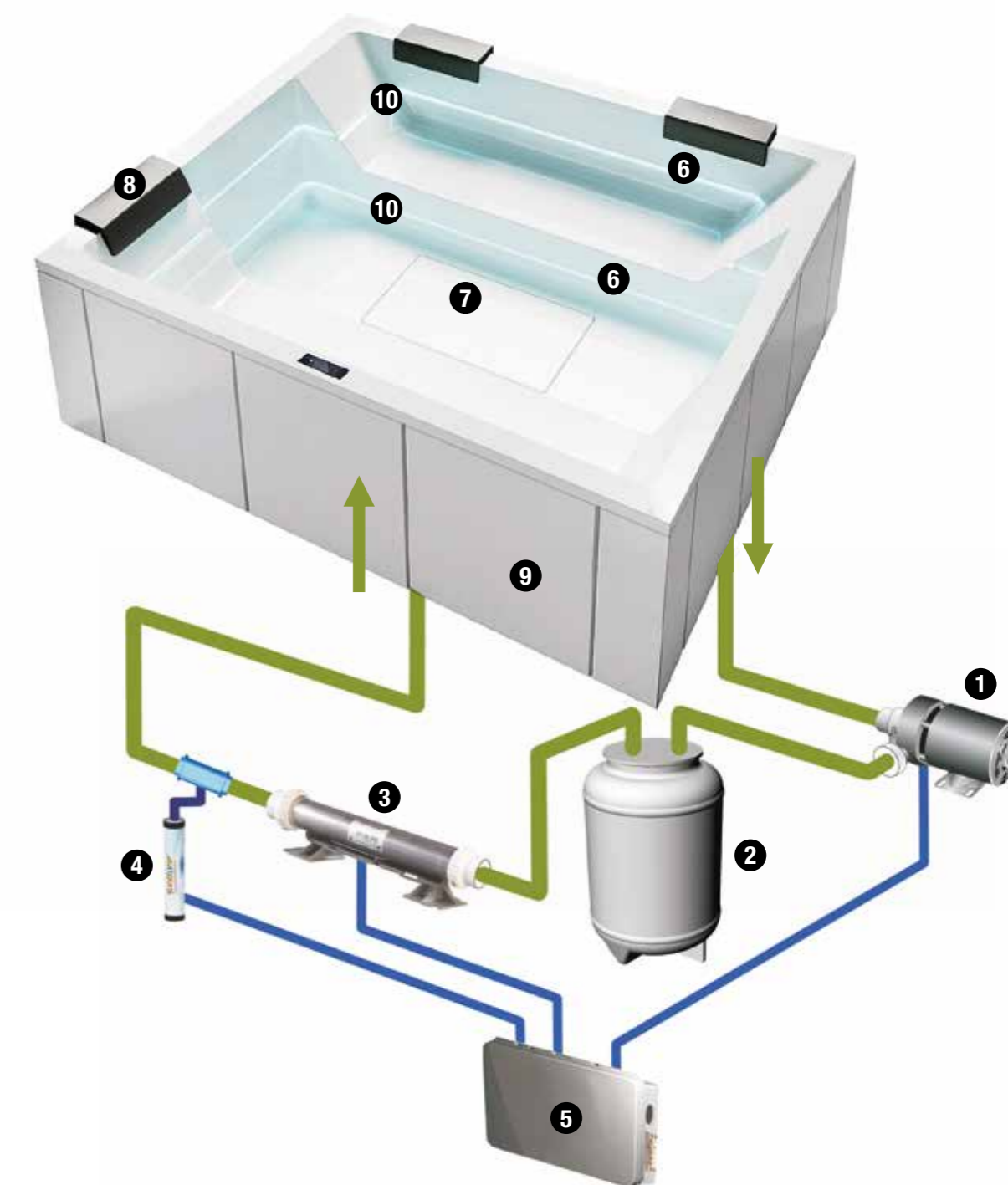

MUSE

GHOST SYSTEM SPA  
design MARC SADLER

MUSE  
280 x 235 x H 98 CM



GHOST SYSTEM SPA



MUSE  
280 x 235 x H 98 CM





MUSE  
280 x 235 x H 98 CM



ESEMPIO DI PANNELLI EFFETTO LEGNO E IN CRYSTALTECH®  
Example of wood effect and Crystaltech® panels  
Exemple de panneaux effet bois et en Crystaltech®  
Beispiele für paneele mit holzeffekt und aus Crystaltech®  
Пример панелей "под дерево" и из Crystaltech®  
نموذج للذكسية بألواح الخشب الصلب وبألواح Crystaltech®

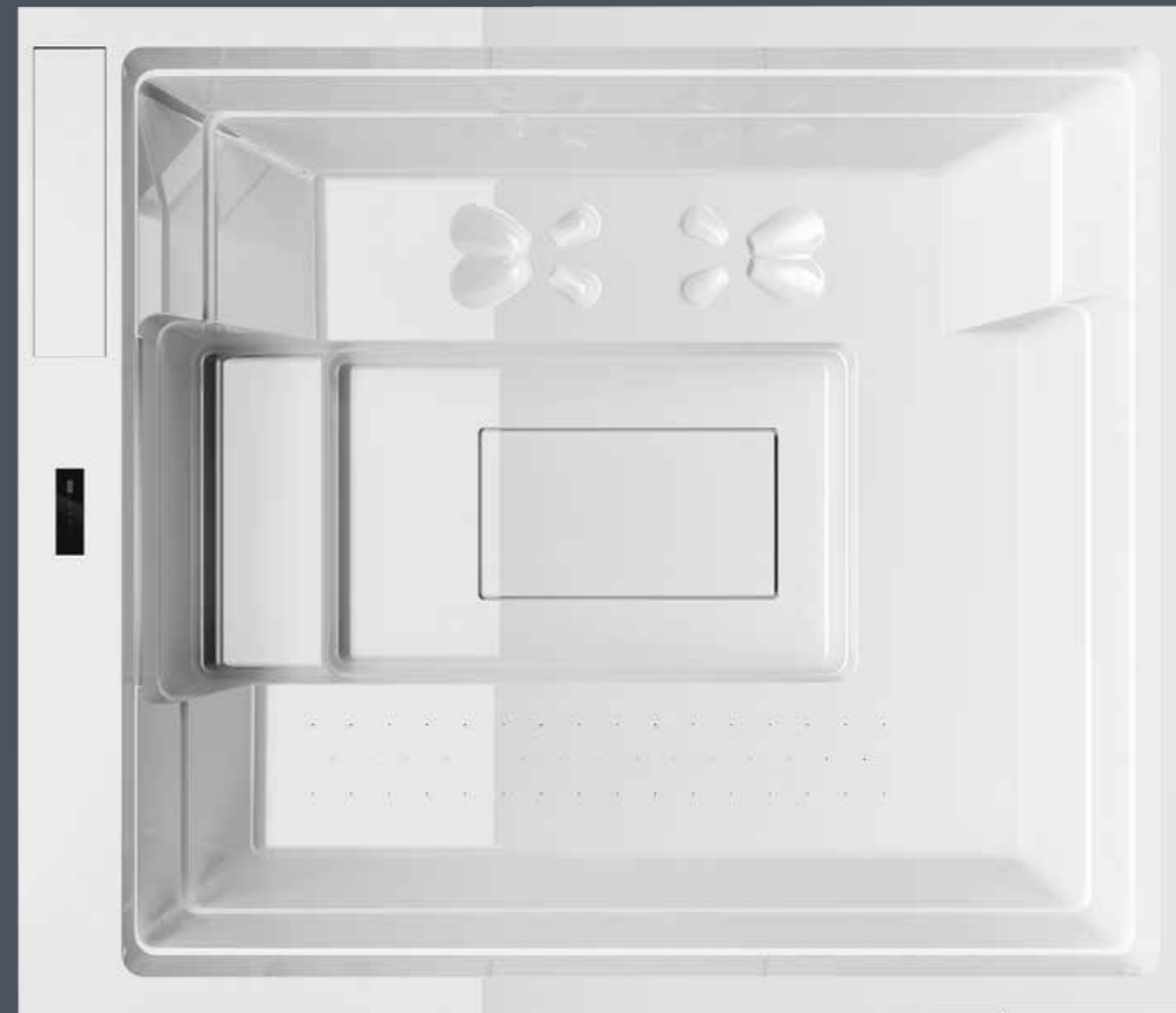



**IDROMASSAGGIO**  
Hydromassage  
Hydromassage  
Hydromassage  
Гидромассаж  
تدليك مائي



**8 JET SEDUTA**  
8 seat jets  
8 jets siège  
8-Düsen-Sitzfläche  
8 форсунок на сиденье  
مقعد بثمانية تنفقات مائية



**AIRPOOL**



**CROMOTERAPIA**  
Colour therapy  
Chromothérapie  
Farbliththerapie  
Хромотерапия  
علاج بالالوان



**REGOLAZIONE TEMPERATURA/FUNZIONI**  
Temperature adjustment/functions  
Réglage température/fonctions  
Temperaturereinstellung/funktionen  
Регулировка температуры/функции  
تعديل الحرارة / الوظائف

**1**  
**POMPA RICIRCOLO**  
Recirculation pump  
Pompe de recirculation  
Umwälzpumpe  
Рециркуляционный насос  
مضخة إعادة التدوير

**2**  
**FILTRI A CARTUCCIA**  
Cartridge filters  
Filtre à cartouche  
Patronenfilter  
Патронные фильтры  
مرشح بخروطوشة

**3**  
**RISCALDATORE**  
Heater  
Réchauffeur  
Heizelement  
Нагреватель  
أداة تسخين

**4**  
**OZONIZZATORE**  
Ozonator  
Ozoniseur  
Ozongerät  
Озонатор  
أداة توليد الأوزون

**5**  
**CENTRALINA**  
Control panel  
Centrale  
Steuerung  
Блок управления  
منظومة تحكم

**6**  
**LED PERIMETRALI**  
Leds along the edge  
Led périphériques  
Umfangs-LEDs  
Светодиоды по периметру  
أضواء الليد على المحيط الخارجي

**7**  
**CUSCINI**  
Cushions  
Coussins  
Kissen  
Подушки  
وسائد

**8**  
**PANNELLI**  
Panels  
Panneaux  
Paneele  
Панели  
الواح

**9**  
**IDROMASSAGGIO GHOST SYSTEM**  
Ghost System  
hydromassage  
Hydromassage  
Ghost System  
Hydromassage  
Ghost System  
Гидромассаж  
Ghost System  
تدليك مائي  
Ghost System

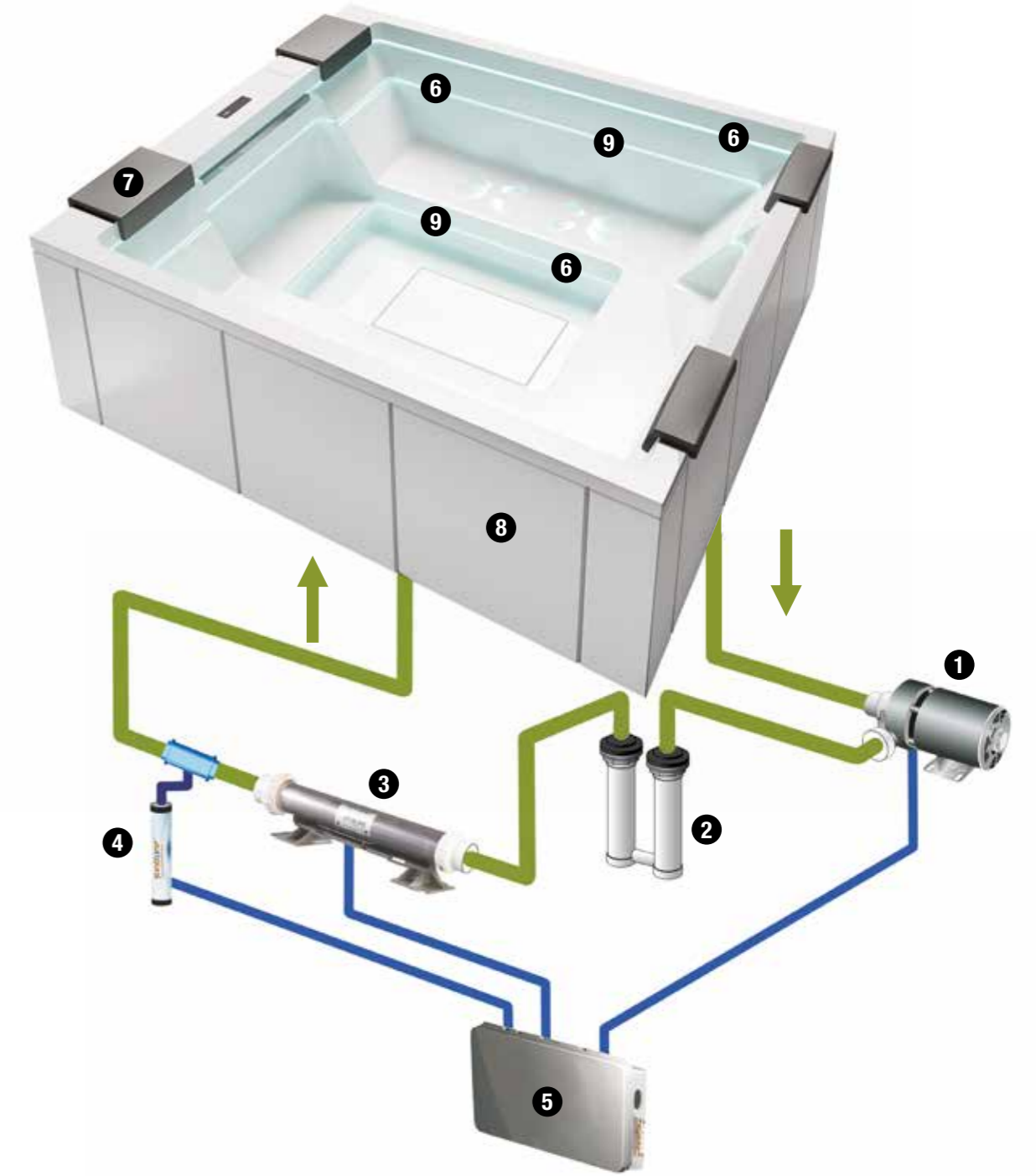

MAYA

GHOST SYSTEM SPA  
design MARC SADLER

MAYA  
260 x 205 x H 95 CM



GHOST SYSTEM SPA

44

45

MAYA  
260x205xH 95 CM



MAYA  
260 x 205 x H 95 CM





ESEMPIO DI PANNELLI EFFETTO LEGNO E IN CRYSTALTECH®  
Example of wood effect and Crystaltech® panels  
Exemple de panneaux effet bois et en Crystaltech®  
Beispiele für paneele mit holzeffekt und aus Crystaltech®  
Пример панелей “под дерево” и из Crystaltech®  
نموذج للذكسية بألواح الخشب الصلب وبألواح Crystaltech®

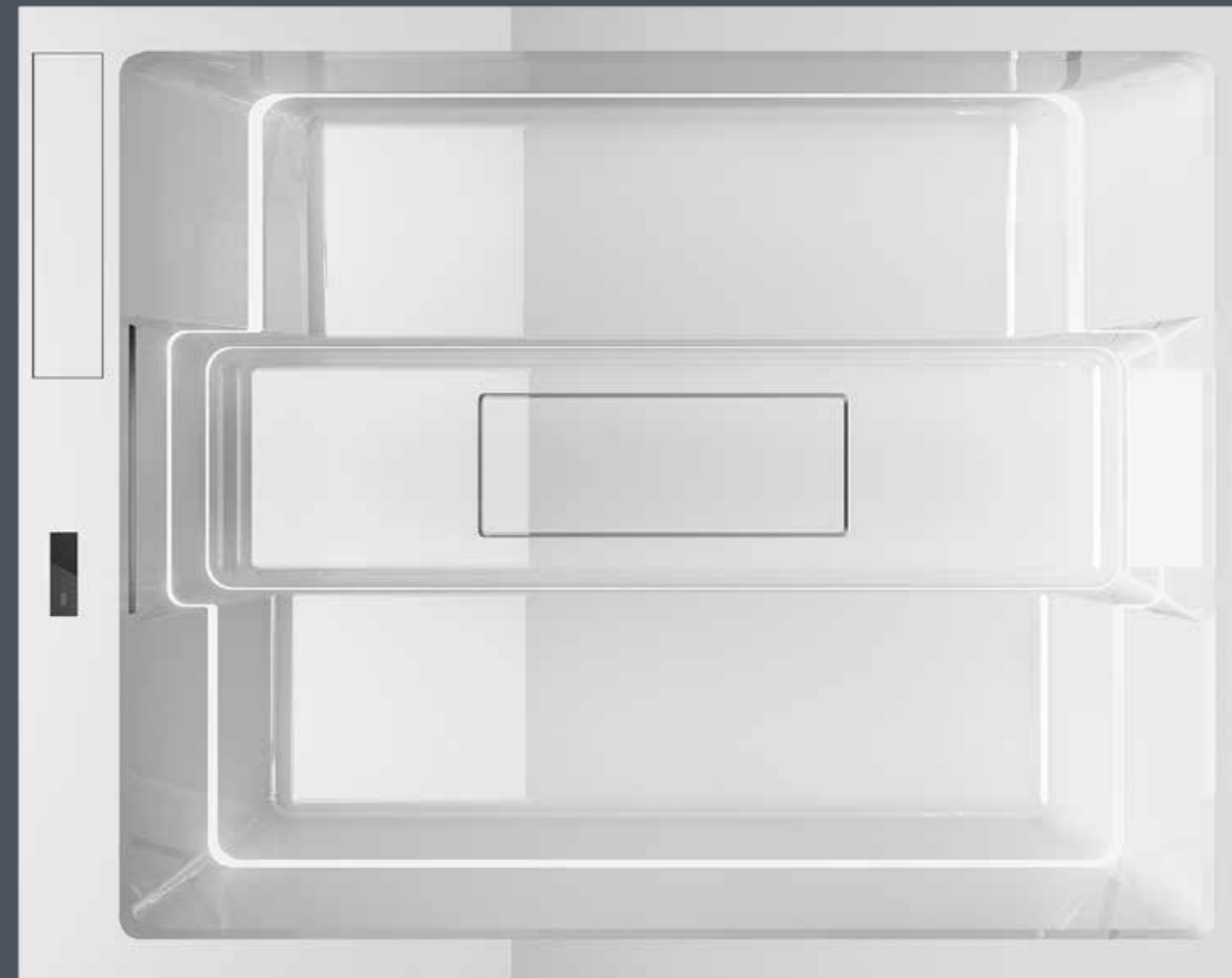





**IDROMASSAGGIO**  
Hydromassage  
Hydromassage  
Hydromassage  
Гидромассаж  
تدليك مائي

**AIRPOOL**

**CROMOTERAPIA**  
Colour therapy  
Chromothérapie  
Farblichttherapie  
Хромотерапия  
علاج بالألوان

**REGOLAZIONE TEMPERATURA/FUNZIONI**  
Temperature adjustment/functions  
Réglage température/fonctions  
Temperaturereinstellung/funktionen  
Регулировка температуры/функции  
تعديل الحرارة / الوظائف

**1**  
**POMPA RICIRCOLO**  
Recirculation pump  
Pompe de recirculation  
Umwälzpumpe  
Рециркуляционный насос  
مضخة إعادة التدوير

**2**  
**FILTRI A CARTUCCIA**  
Cartridge filters  
Filtre à cartouche  
Patronenfilter  
Патронные фильтры  
مرشح بخروطوشة

**3**  
**RISCALDATORE**  
Heater  
Réchauffeur  
Heizelement  
Нагреватель  
أداة تسخين

**4**  
**OZONIZZATORE**  
Ozonator  
Ozoniseur  
Ozongerät  
Озонатор  
أداة توليد الأوزون

**5**  
**CENTRALINA**  
Control panel  
Centrale  
Steuerung  
Блок управления  
منظومة تحكم

**6**  
**LED PERIMETRALI**  
Leds along the edge  
Led périphériques  
Umfangs-LEDs  
Светодиоды по периметру  
أضواء الليد على المحيط الخارجي

**7**  
**CUSCINI**  
Cushions  
Coussins  
Kissen  
Подушки  
وسائد

**8**  
**PANNELLI**  
Panels  
Panneaux  
Pannele  
Панели  
الواح

**9**  
**IDROMASSAGGIO GHOST SYSTEM**  
Ghost System  
hydromassage  
Hydromassage  
Ghost System  
Hydromassage  
Ghost System  
Гидромассаж  
Ghost System  
تدليك مائي  
Ghost System

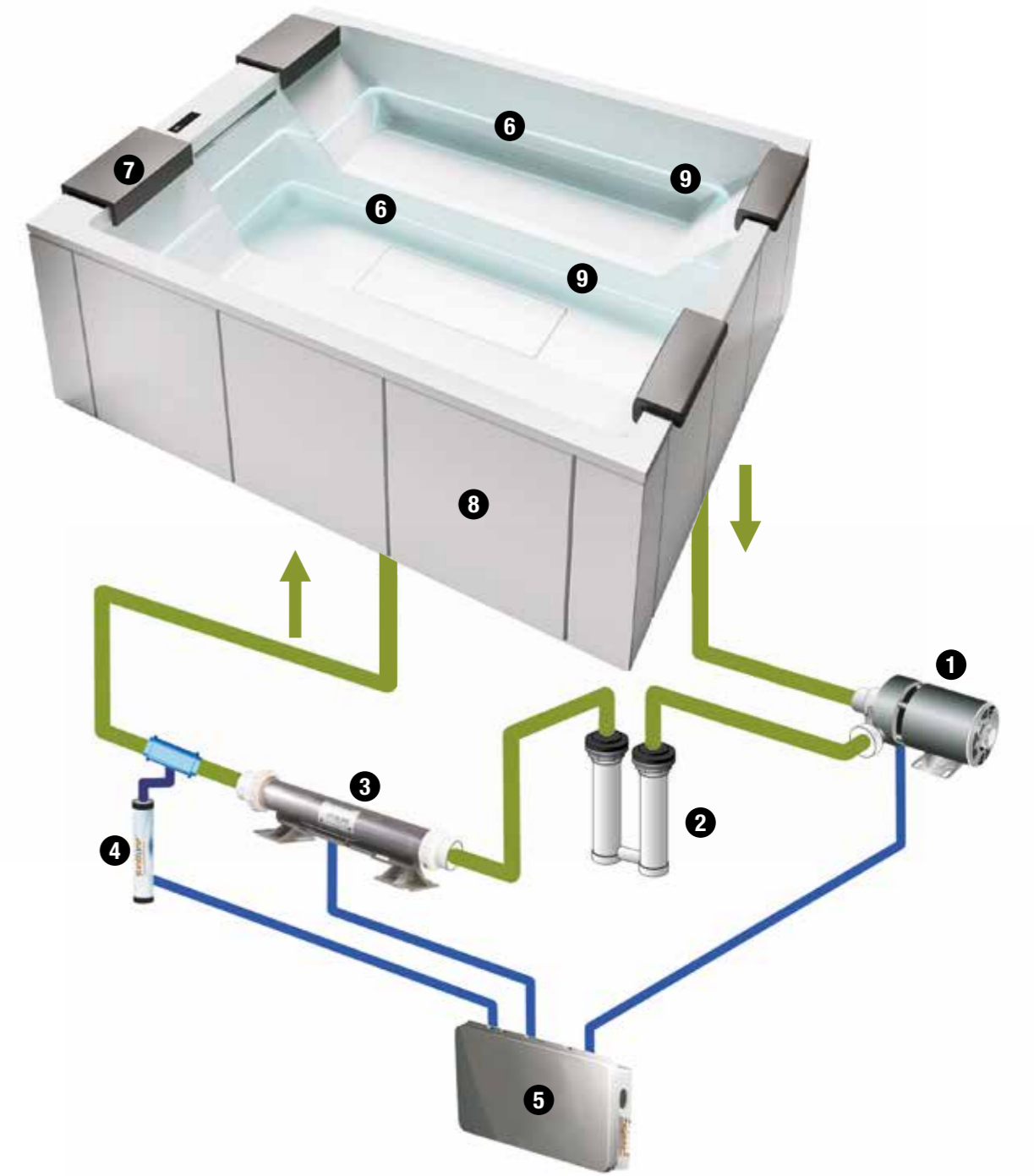

# FUSION SPA

GHOST SYSTEM SPA  
design MARC SADLER

54



FUSION SPA 230  
230 x 180 x H 67 CM

55



FUSION SPA 230  
230 x 180 x H 67 CM





FUSION SPA 231  
230 x 150 x H 67 CM

FUSION SPA 200  
Ø 200 x H 67 CM



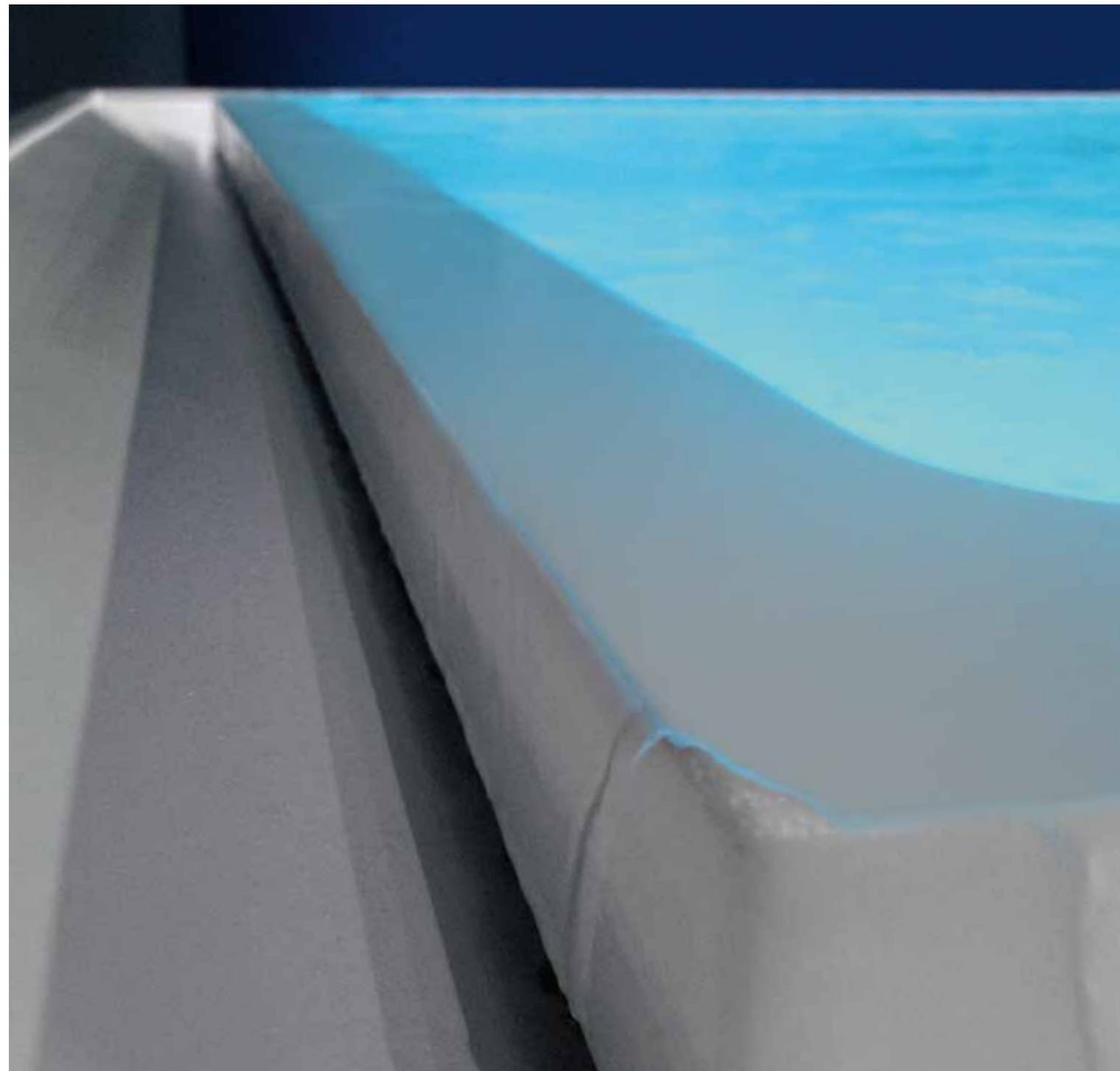

62



FUSION SPA 220  
220 x 120 x H 67 CM

63



**ACCENSIONE**  
Power  
Allumage  
Einschalten  
Пуск  
إشعال



**IDROMASSAGGIO**  
Hydromassage  
Hydromassage  
Hydromassage  
Гидромассаж  
تدليك مائي



**CARICO/SCARICO ACQUA**  
Water filling/drainage  
Remplissage/évacuation eau  
Wassereinlauf/entleerung  
Забор/слив воды  
ملا / تفريغ المياه



**CROMOTERAPIA**  
Colour therapy  
Chromothérapie  
Farblichttherapie  
Хромотерапия  
علاج بالألوان



**REGOLAZIONE TEMPERATURA/FUNZIONI**  
Temperature adjustment/functions  
Réglage température/fonctions  
Temperatureinstellung/funktionen  
Регулировка температуры/функции  
تعدیل الحرارة / الوظائف

**1**  
**POMPA RICIRCOLO**  
Recirculation pump  
Pompe de recirculation  
Umwälzpumpe  
Рециркуляционный насос  
مضخة إعادة التدوير

**2**  
**FILTRO SABBIA**  
Sand filter  
Filtre a sable  
Sandfilter  
Песочный фильтр  
مرشح رملي

**3**  
**RISCALDATORE**  
Heater  
Rechauffeur  
Heizelement  
Нагреватель  
أداة تسخين

**4**  
**OZONIZZATORE**  
Ozonator  
Ozoniseur  
Ozongerät  
Озонатор  
أداة توليد الأوزون

**5**  
**CENTRALINA**  
Control panel  
Centrale  
Steuerung  
Блок управления  
منظومة تحكم

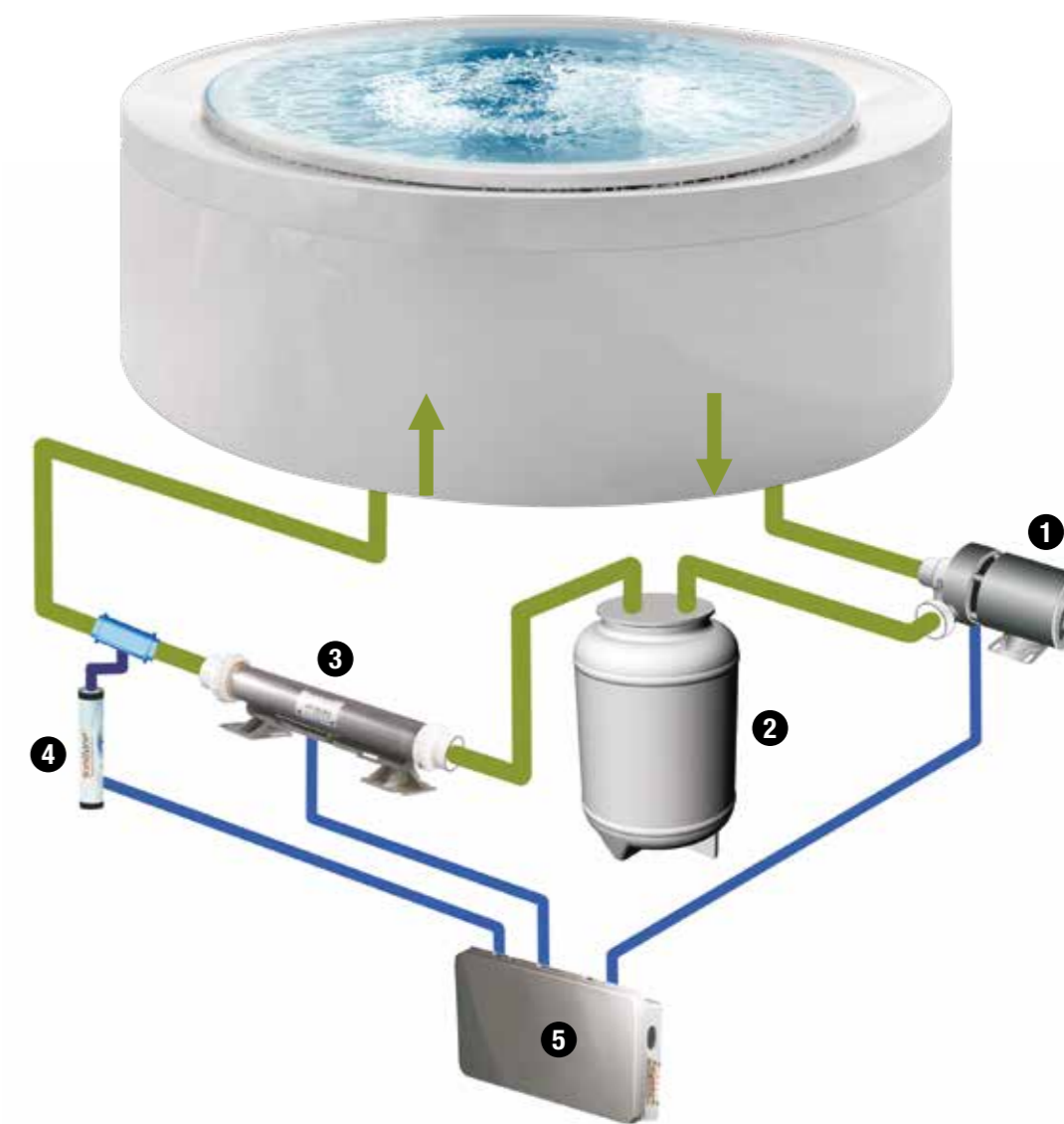

GHOST SYSTEM SPA	ZEN PRO	ZEN SPA	REST	MUSE	MAYA	FUSION SPA 230	FUSION SPA 200	FUSION SPA 231	FUSION SPA 220
<b>Dimensioni (lungh. x largh. x alt.)</b> Size (length x width x height) Dimensions (long. x larg. x haut.)	280 x 235 x 85 CM	280 x 235 x 85 CM	240 x 195 x 85 CM	280 x 235 x 98 CM	260 x 205 x 95 CM	230 x 180 x 67 CM	Ø 200 x 67 CM	230 x 150 x 67 CM	220 x 120 x 67 CM
<b>Sistema filtrante</b> Filter system Système filtrant	Sabbia Sand Sable	Sabbia Sand Sable	Sabbia Sand Sable	Cartuccia Cartridge Cartouche	Cartuccia Cartridge Cartouche	Sabbia Sand Sable	Sabbia Sand Sable	Sabbia Sand Sable	Sabbia Sand Sable
<b>Numero posti</b> Number of seats Nombre de places	5/6	5/6	5/6	8/9	5/6	2	2	2	1
<b>Riempimento vasca automatico</b> Automatic bath filling Remplissage automatique baignoire	Si Yes Oui	Si Yes Oui	Si Yes Oui	-	-	Si Yes Oui	Si Yes Oui	Si Yes Oui	Si Yes Oui
<b>Svuotamento vasca automatico</b> Automatic bath draining Vidage automatique baignoire	Si Yes Oui	Si Yes Oui	Si Yes Oui	-	-	Si Yes Oui	Si Yes Oui	Si Yes Oui	Si Yes Oui
<b>Numero getti idro superiori</b> Number of upper hydro jets Nombre de jets hydromassage supérieurs	24	24	24	24	24	18	18	18	12
<b>Numero getti idro inferiori</b> Number of lower hydro jets Nombre de jets hydromassage inférieurs	16	(16 opt)	(16 opt)	16	16	-	-	-	-
<b>Idromassaggio più cromoterapia su seduta</b> Hydromassage and colour therapy on seat Hydromassage plus chromothérapie sur assise	(8 opt)	-	-	(8 opt)	-	-	-	-	-
<b>Airpool fondo</b> Bottom airpool Airpool fond	24	-	-	(24 opt)	(24 opt)	-	-	-	-
<b>Airpool seduta</b> Seat airpool Airpool assise	(47 opt)	-	-	(47 opt)	(47 opt)	-	-	-	-
<b>Impianto di riscaldamento</b> Heating system Installation de réchauffage	3kW	3kW	3kW	3kW	3kW	3kW	3kW	3kW	3kW
<b>Ozonizzatore</b> Ozonator Ozoniseur	Si Yes Oui	Si Yes Oui	opt	opt	opt	Si Yes Oui	Si Yes Oui	Si Yes Oui	Si Yes Oui
<b>Cromo led sfioro</b> Edge mounted colour therapy LED light Chromothérapie led à effleurement	Si Yes Oui	opt	-	Si Yes Oui	-	-	-	-	-
<b>Cromo led superiore</b> Upper colour therapy LED light Chromothérapie led supérieur	opt	opt	opt	opt	Si Yes Oui	opt	opt	opt	opt
<b>Cromo led inferiore</b> Lower colour therapy LED light Chromothérapie led inférieur	opt	opt	opt	opt	opt	-	-	-	-
<b>Cuscino</b> Cushion Cousin	opt	opt	opt	opt	opt	-	-	-	-
<b>Predisposizione scambiatore termico</b> Fittings for heat exchange Disposition échange thermique	opt	opt	opt	opt	opt	opt	opt	opt	opt
<b>Pannelli laterali</b> Side panels Panneaux latéraux	opt	opt	opt	opt	opt	opt	opt	opt	opt
<b>Copertura termica</b> Thermal cover Couverture thermique	opt	opt	opt	opt	opt	opt	opt	opt	opt

GHOST SYSTEM SPA	ZEN PRO	ZEN SPA	REST	MUSE	MAYA	FUSION SPA 230	FUSION SPA 200	FUSION SPA 231	FUSION SPA 220
Größe (Länge x Breite x Höhe) Размеры (дл. x шир. x выс.) الأبعاد (طول×عرض×ارتفاع)	280 x 235 x 85 CM	280 x 235 x 85 CM	240 x 195 x 85 CM	280 x 235 x 98 CM	260 x 205 x 95 CM	230 x 180 x 67 CM	Ø 200 x 67 CM	230 x 150 x 67 CM	220 x 120 x 67 CM
Filtersystem Фильтрующая система نظام الترشيح	Sand Песок رمل	Sand Песок رمل	Sand Песок رمل	Patrone Фильтрующий элемент خرطوش	Patrone Фильтрующий элемент خرطوش	Sand Песок رمل	Sand Песок رمل	Sand Песок رمل	Sand Песок رمل
Anzahl Plätze Количество мест عدد الأماكن	5/6	5/6	5/6	8/9	5/6	2	2	2	1
Automatische Beckenbefüllung Автоматическое наполнение ванны مأ الحمام أوتوماتيكيا	Ja Да نعم	Ja Да نعم	Ja Да نعم	-	-	Ja Да نعم	Ja Да نعم	Ja Да نعم	Ja Да نعم
Automatische Beckenentleerung Автоматический слив ванны تفريغ الحمام أوتوماتيكيا	Ja Да نعم	Ja Да نعم	Ja Да نعم	-	-	Ja Да نعم	Ja Да نعم	Ja Да نعم	Ja Да نعم
Anzahl obere Hydrojets Количество верхних гидрофорсунок عدد فتحات تدفق المياه العلوية	24	24	24	24	24	18	18	18	12
Anzahl untere Hydrojets Количество нижних гидрофорсунок عدد فتحات تدفق المياه السفلية	16	(16 opt)	(16 opt)	16	16	-	-	-	-
Hydromassage plus Farblichttherapie am Sitz Гидромассаж и хромотерапия на сиденье تدليك بالمياه بالإضافة لجلسة معالجة بالأضواء الملونة	(8 opt)	-	-	(8 opt)	-	-	-	-	-
Airpool Boden Аэромассаж на дне قاع تدليك الهواء	24	-	-	(24 opt)	(24 opt)	-	-	-	--
Airpool Sitz Аэромассаж на сиденье قعدة تدليك الهواء	(47 opt)	-	-	(47 opt)	(47 opt)	-	-	-	-
Heizanlage Система подогрева نظام التدفئة	3kW	3kW	3kW	3kW	3kW	3kW	3kW	3kW	3kW
Ozongenerator Озонатор مولد الأوزون	Ja Да نعم	Ja Да نعم	opt	opt	opt	Ja Да نعم	Ja Да نعم	Ja Да نعم	Ja Да نعم
Farb-LEDs Wasseroberfläche Хромотерапия светодиода по бортику حافة مضيئة بالليد	Ja Да نعم	opt	-	Ja Да نعم	-	-	-	-	-
Farb-LEDs oben Хромотерапия верхний светодиод إضاءة ليد عليا	opt	opt	opt	opt	Ja Да نعم	opt	opt	opt	opt
Farb-LEDs unten Хромотерапия нижний светодиод إضاءة ليد سفلى	opt	opt	opt	opt	opt	-	-	-	-
Kissen Подушка وسادة	opt	opt	opt	opt	opt	-	-	-	-
Voreinstellung für Wärmetauscher Вывод под теплообменник تجهيزات للتبادل الحراري	opt	opt	opt	opt	opt	opt	opt	opt	opt
Seitenwände Боковые панели لوحات جانبية	opt	opt	opt	opt	opt	opt	opt	opt	opt
Wärmeabdeckung Термо-крышка غطاء حراري	opt	opt	opt	opt	opt	opt	opt	opt	opt



# Sollevatore automatico

La manutenzione pesa meno con il Sollevatore automatico.

Elemento fondamentale per la gestione di prodotti di grandi dimensioni, il sollevatore è un dispositivo perfettamente integrato nella vasca e azionabile tramite l'ausilio di un comune piccolo compressore ad aria. Attraverso il sollevamento e abbassamento dolce della vasca, è possibile accedere comodamente agli impianti del prodotto per tutte quelle situazioni d'incasso totale o parziale che renderebbero ardua anche la più comune manutenzione.

## MAKE LIGHT WORK OF MAINTENANCE WITH THE AUTOMATIC LIFT.

The lift is an essential element for handling large products: it is perfectly integrated into the bathtub and can be operated by means of an ordinary, compact air compressor. The lift gently raises and lowers the tub, allowing easy access to all the fixtures and installations that are normally difficult to reach in built-in models, even for ordinary maintenance and cleaning.

## L'ENTRETIEN EST MOINS LOURD AVEC LE DISPOSITIF DE SOULÈVEMENT AUTOMATIQUE.

Élément fondamental pour la gestion des produits de grandes dimensions, le dispositif de soulèvement est parfaitement intégré à la baignoire et on l'actionne par l'intermédiaire d'un petit compresseur d'air tout à fait commun. Grâce au soulèvement et à l'abaissement en douceur de la baignoire, on peut accéder confortablement aux installations du produit dans toutes les situations d'encastrement total ou partiel qui compliqueraient la plus simple des opérations d'entretien.

## DIE INSTANDHALTUNG IST MIT DER AUTOMATISCHEN HEBEVORRICHTUNG VIEL EINFACHER.

Ein grundsätzlich wichtiges Element für die Bewegung von großen Produkten: Die Hebevorrichtung ist eine in der Wanne perfekt integrierte Vorrichtung, die mithilfe eines kleinen Luftkompressors betätigt wird. Durch das sanfte Anheben und Senken der Wanne kann man bequem zu den Anlagen des Produkts gelangen, ob es nun ganz oder teilweise eingelassen ist, wodurch jede Instandhaltung absolut erleichtert wird.

## С ПОДЪЕМНИКОМ ТЕХНИЧЕСКОЕ ОБСЛУЖИВАНИЕ СТАНОВИТСЯ НЕОБЫЧАЙНО ЛЕГКИМ.

Подъемник - основополагающий функциональный элемент для продукции большого размера - представляет собой полностью интегрированное в ванну устройство и приводится в действие при помощи обычного небольшого воздушного компрессора. Благодаря мягкому подъему и опусканию ванны, вы можете легко получить доступ к системам и коммуникациям даже при частичной или полной установке заподлицо, что сильно облегчает техническое обслуживание продукции.

تصبح عملية الصيانة أسهل بوجود أداة الرفع الأوتوماتيكية

عنصر أساسي في إدارة المنتجات كبيرة الحجم، حيث تعتبر أداة الرفع هي أداة تندمج في الحوض بطريقة مثالية ويمكن تشغيلها باستعمال ضاغط هوائي صغير وبسيط. من خلال عملية رفع وتنزيل الحوض بطريقة هادئة، يمكن النفاذ بكل سهولة إلى كافة منظومات المنتج، مما يعمل على تجنب كافة الحالات التي تصبح فيها الصيانة العادية عملية صعبة بسبب الاندماج الكلي أو الجزئي للإجزاء.





SADLER  
DESIGN

treesse

ghost  
plus

#### L'IDROMASSAGGIO INVISIBILE ANCORA PIÙ PERFORMANTE

Il nuovo Ghost Plus rappresenta la massima efficienza funzionale del sistema Ghost nel rispetto delle forme e delle linee di questa nuova generazione di minipiscine.

Le minipiscine dotate del sistema Ghost Plus rappresentano l'anello mancante tra i prodotti di design di alta gamma e quelli di fascia standard.

Il nuovo design è caratterizzato da un taglio più importante, al cui interno sono alloggiato bocchette idromassaggio di maggiori dimensioni che vanno a integrare quelle già presenti. L'idromassaggio aumenta così le sue performance senza alterare in alcun modo la pulizia del design che ha caratterizzato questa collezione.

#### THE EVEN HIGHER-PERFORMANCE INVISIBLE HYDROMASSAGE

The new Ghost Plus offers the maximum functional efficiency of the Ghost system as regards the shape and lines of these new-generation minipools.

The minipools with the Ghost Plus system represent the missing link between high-end designer products and the standard range. The new design has a more outstanding layout, the interior of which houses larger-size hydro jets that integrate with those already included. This increases the hydromassage's performance without in any way altering the clean design that has characterised this collection.

#### L'HYDROMASSAGE INVISIBLE ENCORE PLUS PERFORMANT

Le nouveau Ghost Plus représente la plus grande efficacité fonctionnelle du système Ghost dans le respect des formes et les lignes de cette nouvelle génération de mini-piscines.

Les mini-piscines dotées du système Ghost Plus représentent le maillon manquant entre les produits de design haut de gamme et les articles standards.

Le nouveau design est caractérisé par une coupure plus importante à l'intérieur de laquelle sont logées des buses d'hydromassage plus grandes qui complètent les buses existantes.

L'hydromassage est ainsi de plus en plus performant sans altérer en aucun cas la netteté du design qui a caractérisé cette collection.

#### EL HIDROMASAJE INVISIBLE AÚN MÁS EFICAZ

El nuevo Ghost Plus representa la máxima eficiencia funcional del sistema Ghost en el respeto de las formas y de las líneas de esta nueva generación de minipiscinas.

Las minipiscinas provistas del sistema Ghost Plus representan el eslabón perdido entre los productos de diseño de alta gama y los de la franja estándar.

El nuevo diseño se caracteriza por una ranura mayor, en cuyo interior se alojan las bocas de hidromasaje de mayor tamaño que se añaden a las ya presentes.

El hidromasaje aumenta así su rendimiento sin alterar la limpieza del diseño que ha caracterizado a esta colección.

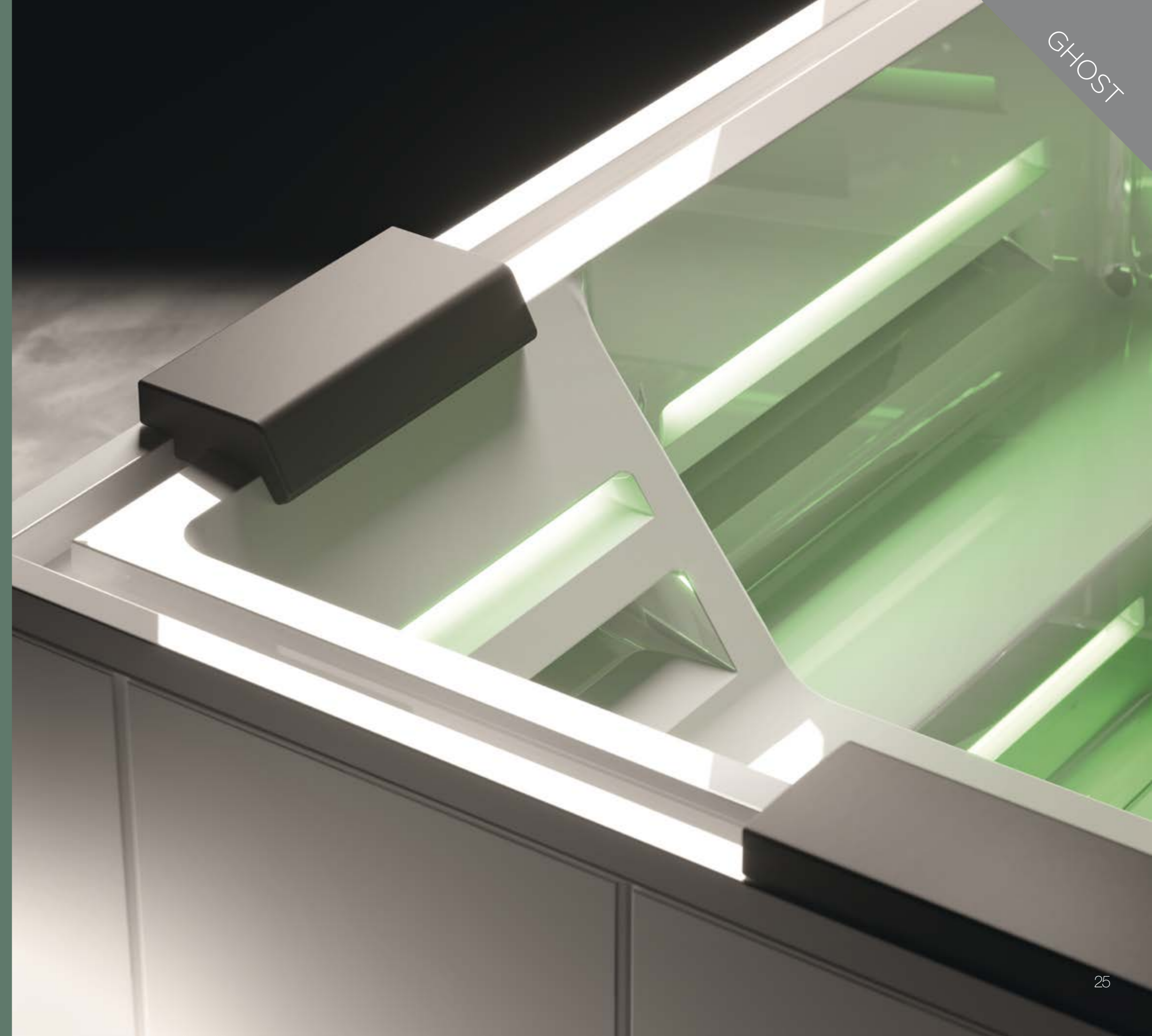

# Phantom

235 X 235 X H 98 CM

GHOST

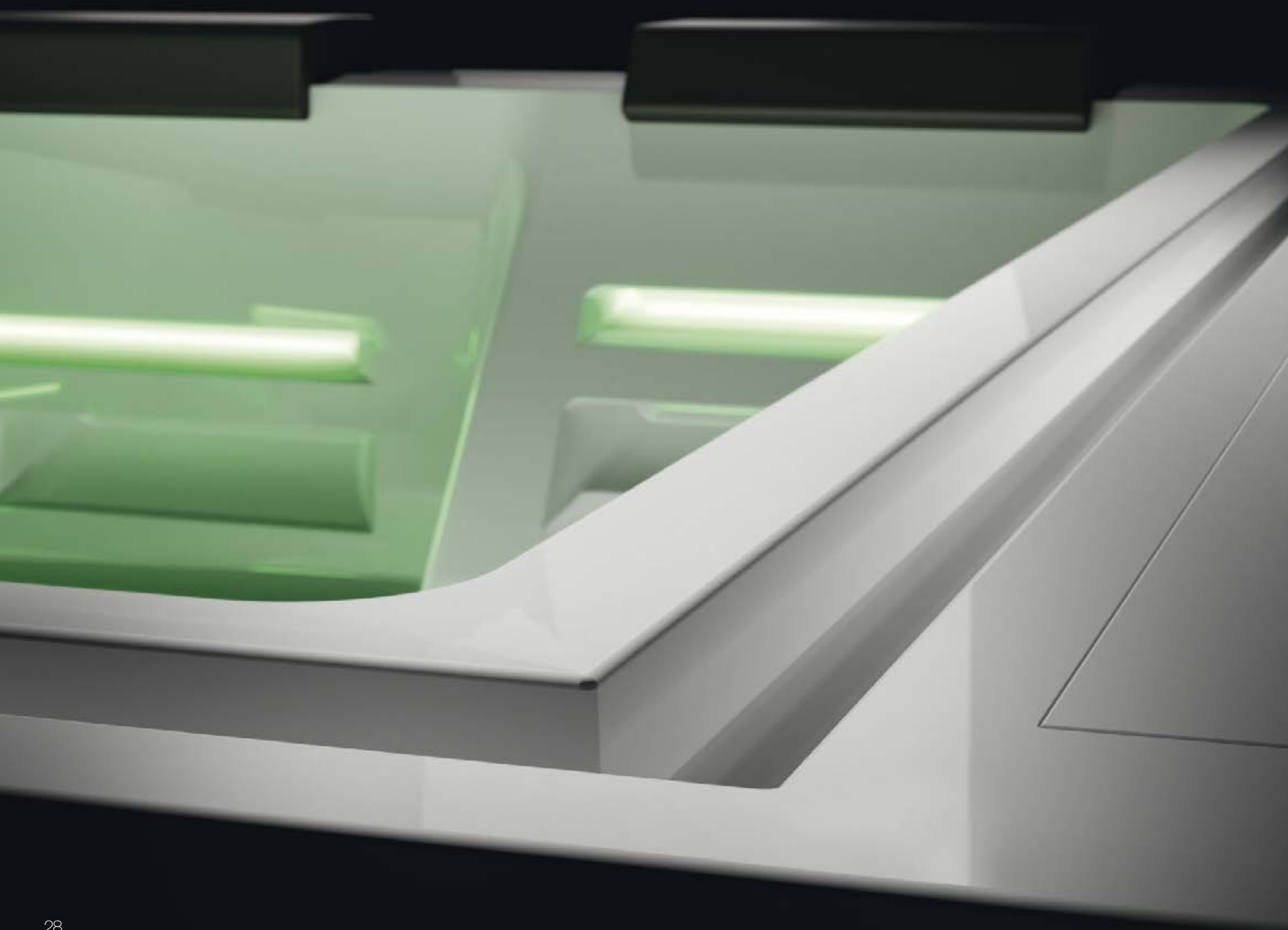

**DOTAZIONE E OPTIONAL**

- Idromassaggio -
- Airpool -
- Riempimento vasca automatico -
- Svuotamento automatico -
- Bordo a sfioro -
- Sistema filtrante a cartuccia -
- Riscaldatore -
- Cromoterapia LED -
- Ozonizzatore -
- Regolatori d'aria -
- Deviatori di flusso -
- Cuscini poggiatesta -
- Pannelli laterali -
- Copertura termica -

**ACCESSOIRES ET OPTIONS**

- Hydromassage -
- Airpool -
- Remplissage automatique baignoire -
- Évacuation automatique -
- Bord à débordement -
- Système filtrant à cartouche -
- Réchauffeur -
- Chromothérapie LED -
- Ozoniseur -
- Régulateurs d'air -
- Déviateurs de flux -
- Coussins repose-tête -
- Panneaux latéraux -
- Protection thermique -

**FEATURES AND OPTIONALS**

- Hydromassage -
- Airpool -
- Automatic tub fill -
- Automatic emptying -
- Overflow border -
- Cartridge filtering system -
- Heater -
- LED color therapy -
- Ozonizer -
- Air regulator -
- Flow diverters -
- Headrest cushions -
- Side panels -
- Thermal cover -

**CARACTERÍSTICAS Y COMPLEMENTOS**

- Hidromasaje -
- Airpool -
- Llenado automático de la piscina -
- Vaciado automático -
- Piscina infinita -
- Sistema de filtración por cartucho -
- Calentador -
- Cromoterapia led -
- Ozonizador -
- Reguladores de agua -
- Desviadores de flujo -
- Cojines reposacabezas -
- Paneles laterales -
- Cubierta térmica -

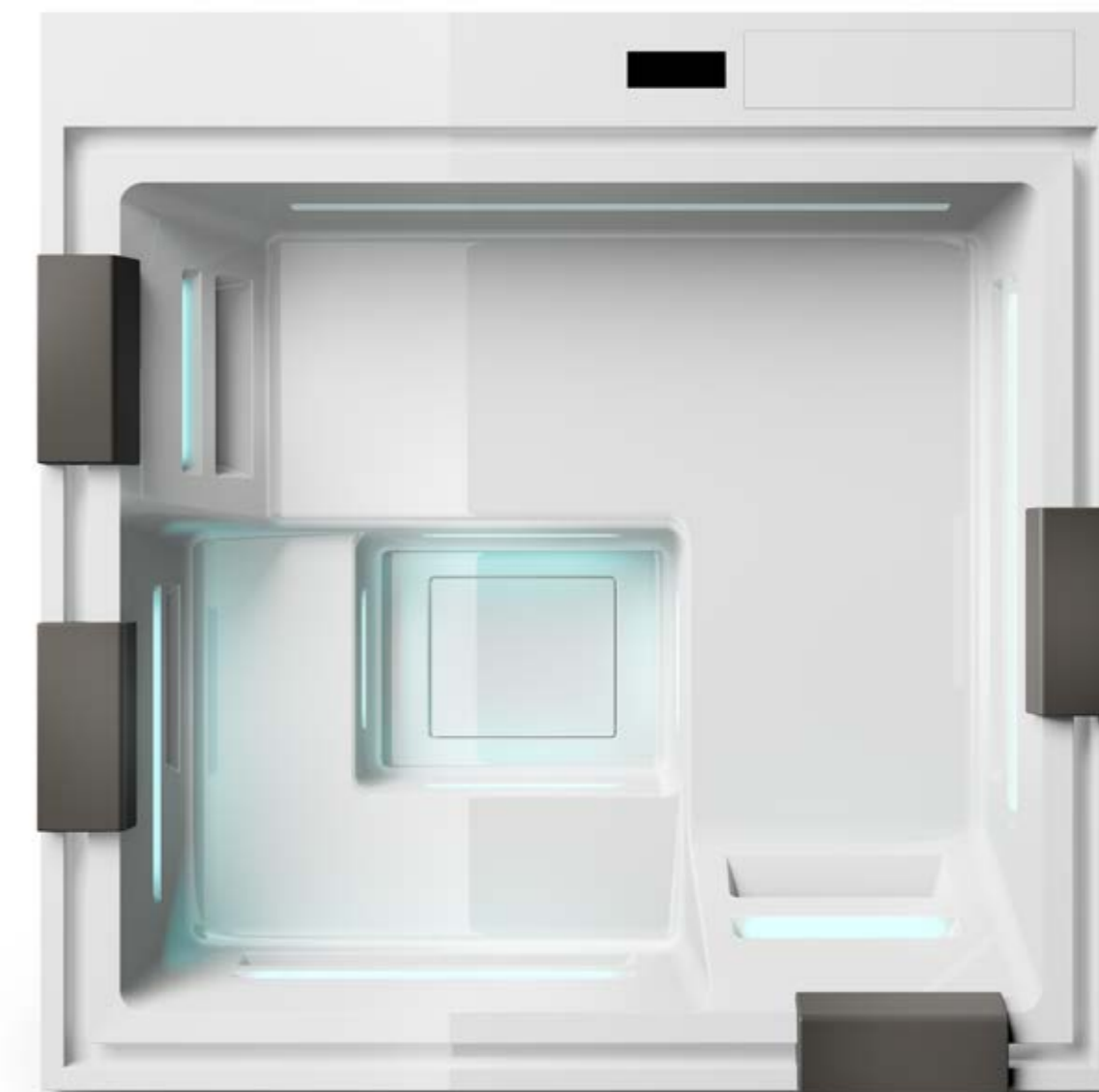



# Step-box

Step-Box è una collezione di gradini con forme e dimensioni diverse. Caratterizzati da un design estremamente pulito ed elegante, offrono soluzioni comode, funzionali e versatili per accedere alle minipiscine. Sono realizzati in Crystaltech® con doghe effetto legno.

Step-Box is a collection of steps of different shapes and sizes. Featuring an absolutely clean, elegant design, they offer convenient, practical, and versatile options for getting in minipools. They are made of Crystaltech® with wood-style slats.

Step-Box est une collection de marches de diverses formes et dimensions. Caractérisées par un design extrêmement net et élégant, elles offrent des solutions confortables, fonctionnelles et polyvalentes pour accéder aux mini-piscines. Réalisées en Crystaltech® avec des douves effet bois.

Step-Box es una colección de escalones con distintas formas y tamaños. Se caracterizan por un diseño extremadamente limpio y elegante, y ofrecen soluciones cómodas, funcionales y versátiles para acceder a las minipiscinas. Están fabricados en Crystaltech® con duelas de efecto madera.

ACCEDERE ALLE MINIPISCINE È ANCORA PIÙ FACILE E SICURO  
 Getting into minipools is easier and safer than ever  
 L'accès aux mini piscines est de plus en plus facile et sûr  
 Acceder a las minipiscinas es aún más fácil y seguro

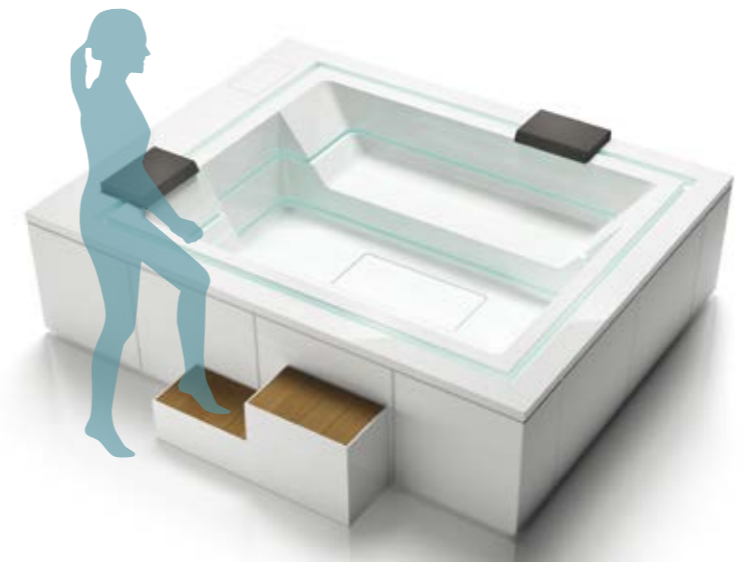

STEP-BOX 120

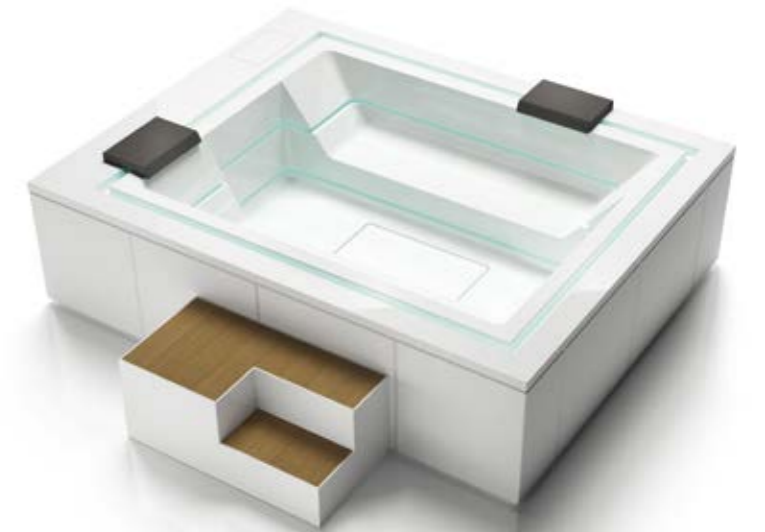

STEP-BOX 115

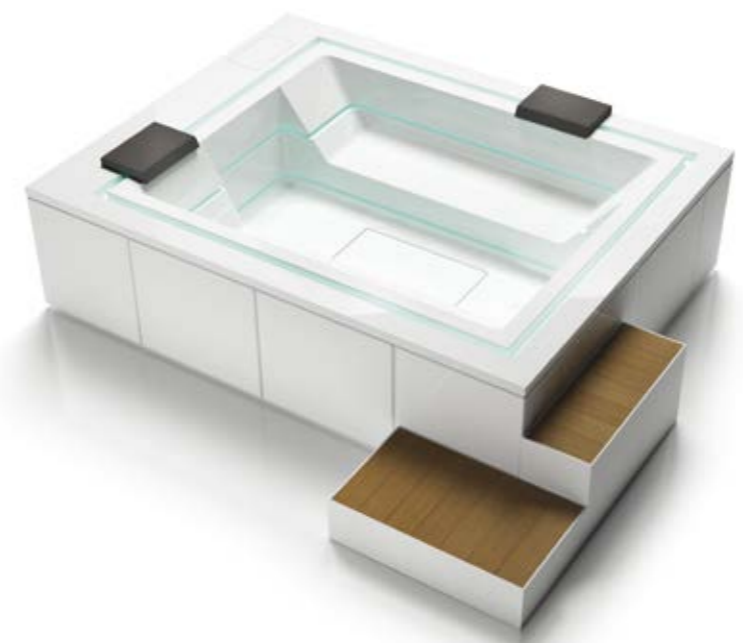

STEP-BOX 100

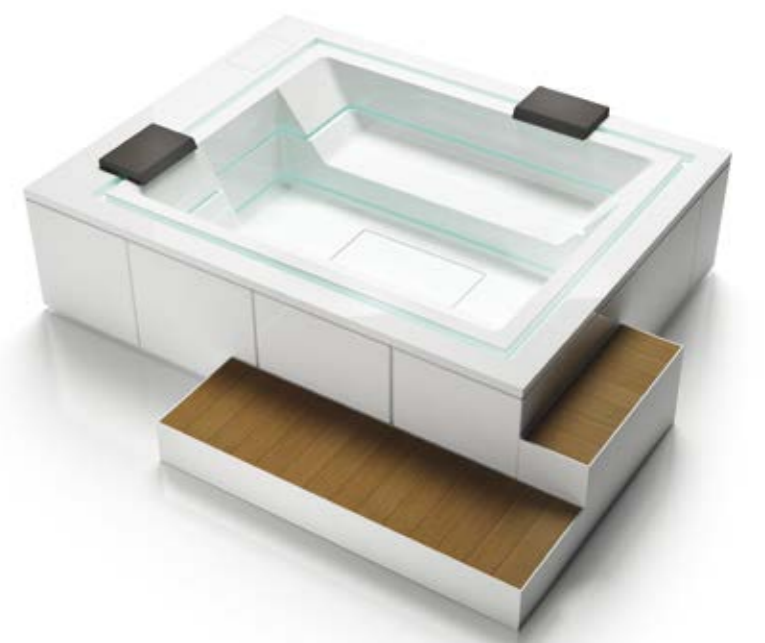

STEP-BOX 200

treesse

GRUPPO TRE S  
01036 Nepi (Vt) Italia  
Tel. (+39) 0761 527242  
info@gruppotres.it  
www.gruppotreesse.it

